

OUTDOOR GAS GARDEN LIGHT

Instructions for use, Maintenance and Assembly

Important: Read these Instructions for use carefully so as to familiarise yourself with the appliance before connecting it to its gas container.

Keep these Instructions for future reference. This appliance is designed to comply with the requirements of EN 521: 1998.

Appliance: Direct Designs Ltd
Garden Light
Category: Vapour Pressure
Butane/Propane Mix

This appliance shall only be used with Butane Propane 30/70 Mix threaded valve gas complying with EN 417.

Midi: Cartridge 65 mm diameter 250 mm high
Large: Cartridge 65 mm diameter 250 mm high
It may be hazardous to attempt to fit other types of gas containers.

Injector No. 14

Nominal Rate: 40g/h 0.56kW

For outdoor use only - Stick in soft ground or in a large planter

1. SAFETY INFORMATION

- 1.1 Check that the seal (1) (Fig 2.) is in place and in good condition before connecting the gas container to the appliance. Do not use the appliance if it has a damaged or worn seal. Replace it.
- 1.2 Gas containers must be fitted or changed in a well ventilated location, preferably outside, away from any sources of ignition, such as naked flames, pilots, electric fires and away from other people.
- 1.3 Do not use the appliance if it is leaking, damaged or does not operate properly (malfunctioning).
- 1.4 The appliance shall only be used in a well ventilated location (minimum ventilation requirement 5m³/h) in order to satisfy official ventilation standards for the supply of sufficient combustion air and to avoid the dangerous building up of unburned gases.
- 1.5 Always keep the appliance upright during use.
- 1.6 Always operate the appliance safely away from flammable materials. Minimum distance from walls: 25 cm. From ceilings: 60 cm.
- 1.7 During use, parts of the appliance will become hot. Avoid touching hot parts with bare hands. The use of gloves is recommended.
- 1.8 Handle the appliance with care. Do not drop it.
- 1.9 Never leave the appliance unattended when lit.
- 1.10 Keep young children away from the appliance at all times.
- 1.11 If you suspect a leak on your appliance (smell of gas), take it outside immediately into a well ventilated flame free location where the leak may be detected and stopped. If you wish to check for leaks on your appliance, do it outside. Do not try to detect leaks using a flame, use soapy water
- 1.12 Do not modify the appliance. Do not use it for anything for which it has not been designed. Always operate the light in its sleeve.

2. INFORMATION FOR STORAGE

- 2.1 When not in use, wait until the appliance has cooled down, unscrew the gas container from the appliance and store them in a cool dry place away from heat. Store where inaccessible to children - lock away appliance and cylinders.

3. INFORMATION FOR PREPARATION AND USE

- 3.1 Before fitting a gas container to the appliance, ensure that the appliance seal (1) is in place and in good condition. Carry out this check each time you fit a gas container.
- 3.2 Ensure that the appliance control knob (2) is turned off (turned fully clockwise).
- 3.3 Screw the locking ring fully up to the control tap unit (clockwise). Keep the gas container upright when fitting it to the appliance. Carefully screw the gas container into the appliance, taking care not to screw the gas container cross threaded. Screw the gas container hand tight only. Do not over tighten or you may damage the gas container valve.
- 3.4 Screw the locking ring down finger tight (anti-clockwise). Check that the appliance is connected to the gas container in a gas tight fashion (check for the smell of gas around the connection joint). If you suspect

that the connection joint is not gas tight enough, immerse the assembled appliance in a bowl of soapy water. Any leakage will be seen as bubbles coming from the leakage point. If you cannot remedy any leakage, unscrew the gas container from the appliance and return the appliance to your stockist

- 3.5 If you suspect a leakage from your appliance during use, immediately turn off the appliance control knob (turned fully clockwise), rake the appliance outside and follow the instruction 3.4.

Preparing the Mantle for use

- 3.6 Unclip the lantern Lid (3) from the lantern side stanchions (4) and remove the glass (5) from inside the lantern stanchions.
- 3.7 Ensure that the coloured end of the mantle (6) is fitted to the top burner groove (7) and that the other end of the mantle is located in the lower burner groove (8) of the burner (9) (fig 3).
- 3.8 Apply a flame to the mantle. The mantle will burn as if smouldering, and reduce in size until it is a globe approximately 2.5 to 3.0 cm in diameter. The mantle globe will become white in colour and be very brittle. Take care not to touch it, as it can easily become damaged.
- 3.9 When the mantle has cooled, refit the glass inside the lantern side stanchions and clip on the lantern lid. The lantern is now ready for use.

4. INFORMATION FOR OPERATION OF THE APPLIANCE

- 4.1 Insert light platform (13), make sure control knob lines up with access hole A.
- 4.2 Screw the light pole (14) in to base of the light sleeve (12)
- 4.3 Screw the ground spike (15) into the light pole (14). Erect assembled light by pushing the spike into the ground, then follow the instructions for use.
- 4.4 To light the lantern, hold a flame to the mantle, turn the control knob (2) slowly anti-clockwise (in the direction of the "+" arrow), and light the mantle.
- 4.5 After lighting, do not move the appliance around, as liquid gas may enter the appliance from the gas container, causing it to flare (large yellow flames). If you have to move the appliance, either turn off the gas using the control knob (2), or wait until the appliance has warmed up (1 minute) to avoid the appliance flaring.
- 4.6 Adjust the brightness of the light by turning the control knob (2). To increase the brightness, turn the control knob in the direction of the "+" arrow (anti-clockwise). To decrease the brightness or to turn the appliance off, turn the control knob in the direction of the "-" arrow (clockwise) (Fig. 1).
- 4.7 After use, always ensure the control knob is turned fully off.
- 4.8 Table Lights fill base with sand (Fig 6)

5. CHANGING THE GAS CONTAINER

- 5.1 Always change the gas container outside and away from other people.
- 5.2 Check that the burner flame is extinguished before disconnecting the gas container
- 5.3 To disconnect the gas container from the appliance, unscrew the gas container anti-clockwise.
- 5.4 Check the seal (1) before connecting a gas container to the appliance. It should be in place in its location groove and be in good condition. Do not connect a gas container to the appliance if the seals is damaged or worn. If in doubt, replace it.
- 5.5 When fitting a gas container to the appliance, follow the instructions 3.2 to 3.5 inclusive.

6. ROUTINE MAINTENANCE

- 6.1 To remove the injector (1) from its location groove, use a pointed instrument to lift it out of the groove. Take care not to damage the surfaces of the location groove.
- 6.2 To fit a replacement seal, squeeze the seal to an oval shape: push one end into the location groove; then gently push in the rest of the seal until it is fully fitted into the location groove.
- 6.3 If the lantern power drops or the gas will not light, check the gas cartridge still contains gas (shake to hear the noise made by the liquid). If so, the injector (10) might have become blocked or partially blocked.

- 6.4 To remove the injector for cleaning, unscrew the complete lantern top assembly from the control tap unit in an anti-clockwise direction. The Injector (10) is now exposed for removal and cleaning (fig.4).
- 6.5 Unscrew the injector (10) using a 6 mm A/F spanner. Remove the injector filter (11) from the injector by twisting it with the aid of a small pair of grips (Fig 4). Clean the injector by blowing through the tiny hole from the front of the injector. Do not use a pricker or any type of pin to clear the blockage, as you could damage the orifice and make the appliance unsafe.
- 6.7 After cleaning, refit the filter to the injector and screw the injector tightly into the control tap unit to ensure a safe gas tight seal. To check the tightness of the injector joint, turn on the control tap and apply soapy water to the joint. If bubbles appear around the injector joint, the joint is not tight enough.
- 6.8 Screw on the complete lantern top assembly hand Tight only in a clockwise direction.

7. SPARES AND ACCESSORIES

- 7.1 Replacement seals, Mantles and Globes are available from Direct Designs Ltd on +44(0) 1460 432300
- 7.2 If the appliance becomes damaged and a replacement is needed it must not be used but a replacement obtained from Direct Designs Ltd on +44 (0) 1460 432300

8. FAULTS AND REMEDIES/ RETURNING THE APPLIANCE

- 8.1 If you cannot rectify any fault by following these instructions, return the appliance to Direct Designs Ltd Manor Factory Cricket St Thomas Chard Somerset TA20 4BZ UK +44 (0) 1460 432300 to us with details of your name, address and a brief description of the fault.

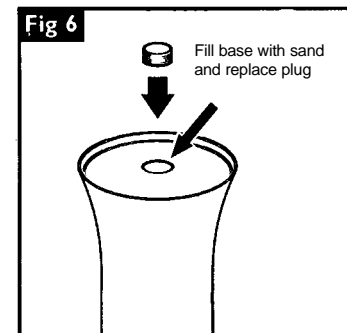
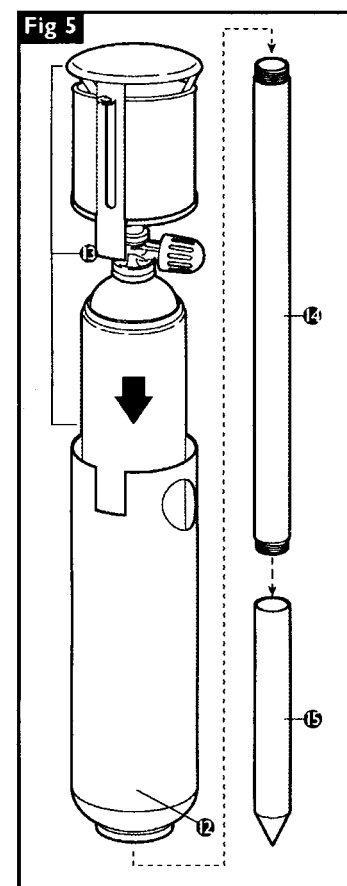
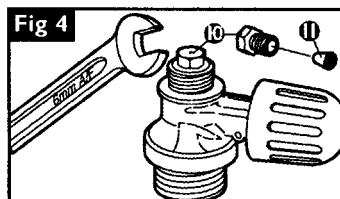
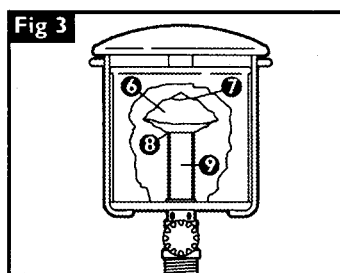
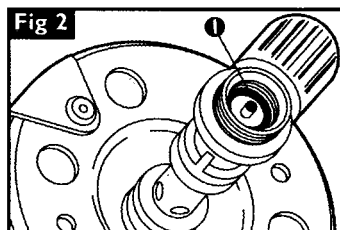
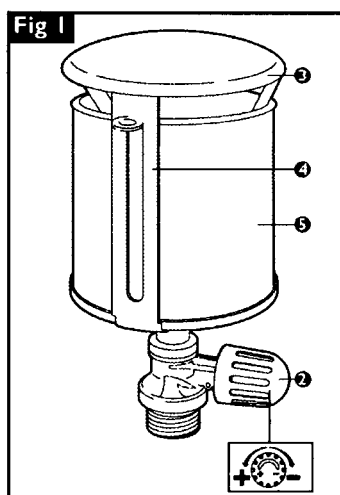

DIRECT DESIGNS LTD GUARANTEE this product if used and maintained according to these Instructions, for the warranty period of one year commencing from the date of its purchase by the customer. If a manufacturing defect arises during the warranty period of one year we will repair or replace the product as we see fit provided it is returned to our factory. Please follow these instructions if any such defect arises. All further liability except loss or damage caused by our negligence is excluded to the fullest extent permitted by law.
This guarantee does not affect your Statutory rights.

LAMPE DE JARDIN AU GAZ D'EXT

Instructions relative à l'utilisation, l'entretien et l'assemblage

Important: Lisez ces instructions d'utilisation attentivement pour vous familiariser avec l'appareil avant de le connecter à son cylindre de gaz. Gardez ces instructions pour vous y reporter dans le futur: Cet appareil a été conçu pour être conforme pour une conformité avec la norme EN 521: 1998.

Appareil: Direct Designs Ltd
Lampe de jardin
Catégorie: Mélange pression de vapeur de butane/propane

Cette lampe ne devra être utilisée qu'avec un mélange de gaz de propane et de butane à raison de 30/70 avec valve fileté conforme à la norme EN 417 (Cartouche de 65 mm de diamètre et de 250 cm de hauteur).
Injecteur No. 14

Débit nominal: 40g/h 0.56 kW

Cette lampe n'est à utiliser qu'à l'extérieur - Enfoncée dans un sol mou ou dans une grande jardinière.

1. INFORMATIONS CONCERNANT LA SÉCURITÉ

- 1.1 Vérifiez que le joint d'étanchéité (1) (Fig. 2) est en place et en bonne condition avant de raccorder le cylindre de gaz à l'appareil. N'utilisez pas l'appareil si son joint d'étanchéité est endommagé ou usé. Il devra être remplacé.
- 1.2 N'utilisez pas l'appareil s'il fuit, s'il est endommagé ou qu'il ne fonctionne pas correctement (mauvais fonctionnement).
- 1.3 L'appareil ne doit être utilisé que en emplacement bien aéré (aération minimale de 5 m³/h) pour qu'il réponde aux normes d'aération officielles en matière d'alimentation de suffisamment d'air de combustion et pour éviter une accumulation dan geruse de gaz non brûlés.
- 1.4 Maintenez toujours l'appareil à la verticale durant l'utilisation.
- 1.5 Utilisez toujours l'appareil à une distance prudente des matières inflammables - Distance minimale des: 25 cm. Des plafonds: 60 cm.
- 1.6 Les cylindres de gaz doivent être installés ou changés à un emplacement bien aéré, de préférence à l'extérieur, à distance de toutes sources d'allumage telles que des flammes nues, veilleuses, des feux électriques et à des autres personnes.
- 1.7 Si vous suspectez une fuite de l'appareil (odeur de gaz), sortez-le immédiatement à un emplacement bien aéré sans flammes ou la fuite pourra être détectée et arrêtée. Si vous souhaitez vous assurer de l'absence de fuites sur l'appareil, faites-le dehors. Ne tentez pas de détecter de fuites en utilisant une flamme, utilisez de l'eau savonneuse.
- 1.8 Ne laissez jamais l'appareil sans surveillance lorsqu'il est allumé.
- 1.9 Ne modifiez pas l'appareil. Ne l'utilisez pas pour un objectif pour lequel il n'a pas été conçu.

2. INFORMATIONS CONCERNANT L'UTILISATION ET LE STOCKAGE

- 2.1 Lorsque l'appareil n'est pas utilisé, attendez qu'il ait refroidi, dévissez le cylindre de gaz de l'appareil et rangez-le à un endroit frais et sec, à distance de la chaudière.
- 2.2 Stockez-le à un endroit inaccessible aux enfants - fermez à clef l'appareil et les cylindres.

3. INFORMATIONS CONCERNANT LA PRÉPARATION ET L'UTILISATION

- 3.1 Avant de connecter un cylindre de gaz à l'appareil, assurez-vous que le joint d'étanchéité de l'appareil (1) est en place et qu'il est en bonne condition. Effectuez cette vérification chaque fois qu'un nouveau cylindre de gaz est installé.
- 3.2 Assurez-vous que le bouton de commande de l'appareil (2) est en position Arrêt (tourné complètement dans le sens des aiguilles d'une montre).
- 3.3 Maintenez le cylindre de gaz en position verticale lors de sa connexion à l'appareil. Vissez délicatement le cylindre de gaz à l'appareil en prenant soin de ne pas fausser le filetage. Vissez le cylindre de gaz à la main uniquement. Ne serrez pas trop sinon la valve du cylindre à gaz pourrait s'endommager.
- 3.4 Vérifiez que l'appareil est raccordé au cylindre à gaz de manière à assurer une étanchéité au gaz (assurez-vous de l'absence d'odeur de gaz aux alentours du joint de connexion). Si vous suspectez que le joint de connexion n'est pas suffisamment étanche au gaz, immergez l'appareil assemblé dans une baignoire d'eau savonneuse. Toute fuite éventuelle se manifesterait par des bulles venant du point de fuite. Si vous ne pouvez pas corriger une fuite, dévissez le cylindre de gaz de l'appareil et rendez l'appareil au stockiste.
- 3.5 Si vous suspectez une fuite de l'appareil durant l'utilisation mettez immédiatement le bouton de commande de l'appareil sur Arrêt (tournez-le dans le sens contraire des aiguilles d'une montre), sortez l'appareil dehors et suivez l'instruction 3.4

Préparation du manchon à l'utilisation

- 3.6 Déterminez le couvercle de la lanterne (3) des montants latéraux de la lanterne (4) et enlevez le verre (5) se trouvant du côté interne des montants de la lanterne.
- 3.7 Assurez-vous que le côté coloré du manchon (6) est posé sur la rainure de brûleur supérieure (7) et que l'autre extrémité du manchon se trouve dans la rainure de brûleur inférieure (8) du brûleur (9) (fig. 3).
- 3.8 Appliquez une flamme au manchon. Le manchon brûlera comme s'il fumait et diminuera de taille jusqu'à ce qu'il devienne un globe d'approximativement 2,5 à 3 cm de diamètre. Le globe du manchon passera à la couleur blanche et deviendra très friable. Veillez à ne pas le toucher car il peut facilement s'endommager.
- 3.9 Une fois le manchon refroidi, remettez le verre à l'intérieur des montants latéraux de la lanterne et emboitez le couvercle de la lanterne. La lanterne est maintenant prête à l'utilisation.

4. INFORMATIONS CONCERNANT L'UTILISATION DE L'APPAREIL

- 4.1 Pressez la chemise du cylindre de la lampe (12) à l'emplacement indiqué (fig. 6) et insérez une plate-forme pour lampe (13) en prenant soin que le bouton de commande s'aligne avec l'orifice d'accès A. Relâchez et la chemise du cylindre fixera la plate-forme en place.
- 4.2 Vissez la potence de la lampe (14) à la base de la douille de la lampe (12).
- 4.3 Vissez le goujon de mise à la terre (15) à la potence de la lampe (14). Erigez la lumière assemblée en poussant le crampon dans le sol, suivez ensuite les instructions d'utilisation.
- 4.4 Pour allumer la lanterne, approchez une flamme du manchon, tournez lentement le bouton de commande (2) dans le sens contraire des aiguilles d'une montre (dans le sens de la flèche "+") et allumez le manchon.
- 4.5 Après avoir allumé la lanterne, ne déplacez pas l'appareil car du gaz liquide pourrait pénétrer dans l'appareil depuis le cylindre de gaz, causant son embrasement (de grandes flammes jaunes). Si l'appareil a été déplacé, coupez l'arrivée de gaz en utilisant le bouton de commande (2) ou attendez que l'appareil se soit réchauffé (1 minute) pour éviter que l'appareil ne s'embrase.
- 4.6 Ajustez la luminosité de la lumière en tournant le bouton de commande (2). Pour augmenter la luminosité, tournez le bouton de commande dans le sens de la flèche "+" (dans le sens contraire des aiguilles d'une montre). Pour diminuer la luminosité ou pour mettre l'appareil sur Arrêt, tournez le bouton de commande dans le sens de la flèche "-" (dans le sens des aiguilles d'une montre) (Fig. 1).
- 4.7 Après l'utilisation, assurez-vous que le bouton de commande est tourné à fond sur Arrêt.

5. CHANGEMENT DU CYLINDRE DE GAZ

- (Lisez toujours les marquages du cylindre de gaz).
- 5.1 Changez toujours le cylindre de gaz à l'extérieur et à distance des autres personnes.
 - 5.2 Vérifiez que la flamme du brûleur est éteinte avant de déconnecter le cylindre de gaz.
 - 5.3 Pour déconnecter le cylindre de gaz de l'appareil, dévissez le cylindre de gaz en tournant dans le sens contraire des aiguilles d'une montre.
 - 5.4 Vérifiez le joint d'étanchéité (1) avant de raccorder un cylindre de gaz à l'appareil. Il devra être en place dans sa rainure de localisation et être en bonne condition. Ne raccordez pas de cylindre de gaz à l'appareil si le joint est endommagé ou usé. Encas de doute, remplacez-le.
 - 5.5 Lors du raccordement d'un cylindre de gaz à l'appareil, suivez les instructions 3.2 à 3.5 inclusivement.

6. ENTRETIEN DE ROUTINE

- 6.1 Pour retirer le joint d'étanchéité (1) de sa rainure de localisation, utilisez un instrument pointu pour le sortir de la rainure. Prenez soin de ne pas endommager les surfaces de la rainure de localisation.
- 6.2 Pour poser un joint de remplacement, appliquez une pression sur le joint jusqu'à ce qu'il adopte une forme ovale; poussez une extrémité du joint dans la rainure de localisation; poussez ensuite doucement sur le reste du joint jusqu'à ce qu'il s'emboîte complètement dans la rainure de localisation.
- 6.3 Si la puissance de la lanterne diminue ou que le gaz ne s'allume pas, vérifiez que la cartouche de gaz contient encore du gaz (secouez-la pour entendre le bruit que fait le liquide). Si elle en contient, il est possible que l'injecteur (10) se soit bloqué ou qu'il soit partiellement bloqué.
- 6.4 Pour enlever l'injecteur en vue d'un netto-

age, dévissez la totalité de l'ensemble supérieur de la lanterne de l'unité du robinet de commande dans le sens contraire aux aiguilles d'une montre.

- 6.5 Dévissez l'injecteur (10) en utilisant une clé à mollette A/F de 6 mm. Enlevez le filtre de l'injecteur (11) de l'injecteur en le tournant à l'aide d'une petite paire de pinces (fig. 4).
- 6.6 Nettoyez l'injecteur en soufflant à travers le petit trou qui se trouve à l'avant de l'injecteur. N'utilisez pas de poinçon ou un type quelconque d'épingle pour éliminer le blocage car ceci pourrait endommager l'orifice et rendre l'instrument dangereux.
- 6.7 Après le nettoyage, réinstallez le filtre sur l'injecteur, vissez l'injecteur à fond sur l'unité du robinet de commande afin d'obtenir une bonne étanchéité au gaz qui soit sans risque. Pour vérifier que le joint de l'injecteur est bien serré, ouvrez, le robinet de commande et appliquez de l'eau savonneuse au joint. Si des bulles apparaissent autour du joint de l'injecteur c'est que le joint n'est pas suffisamment serré.
- 6.8 Vissez à la main seulement l'ensemble complet du haut de la lanterne en le

tournant dans le sens des aiguilles d'une montre.

7. PIÈCES DE RECHANGE ET ACCESSOIRES

- 7.1 Des joints de remplacement (Référence No. SP2451), des manchons (Référence No. AP2460) et des globes (Référence No. AP2462) sont disponibles auprès de Direct Designs Ltd au numéro +44(0) 1460 432300 ou auprès du distributeur GoGas.
- 7.2 Si l'appareil devient endommagé et qu'un remplacement est nécessaire, il ne devra pas être utilisé mais un appareil de remplacement devra être obtenu de Direct Designs Ltd en appelant le numéro +44(0) 1460 432300 ou d'un distributeur Go Gas. N'utilisez que des pièces de rechange et des accessoires GoGas.

8. DÉFAUTS ET REMÈDES/RENOI DE L'APPAREIL

- 8.1 Si un défaut ne peut pas être corrigé en suivant ces instructions, rendez l'appareil à Direct Designs Ltd Manor Factory Cricket St Thomas Chard Somerset TA20 4BZ RU 00441460 30600 en nous sonnant les détails de votre nom, de votre adresse et une brève description du défaut.

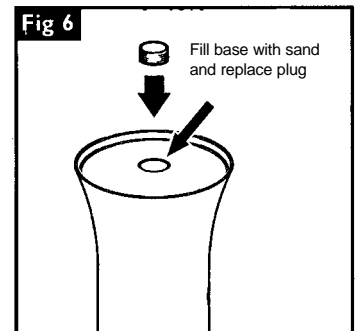
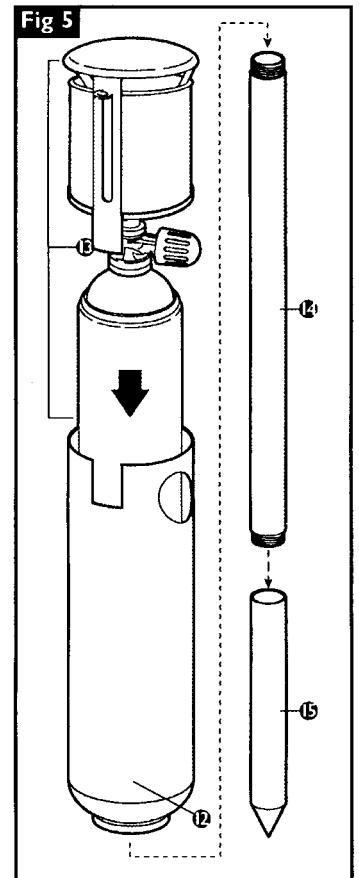
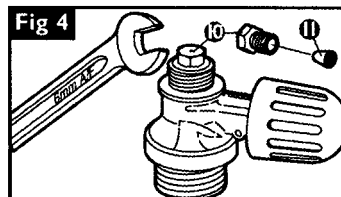
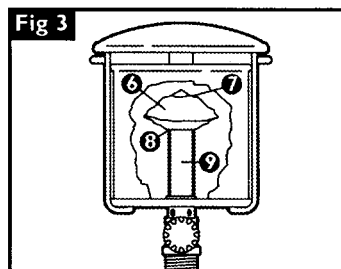
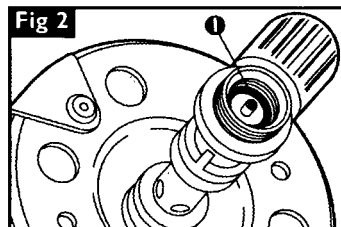
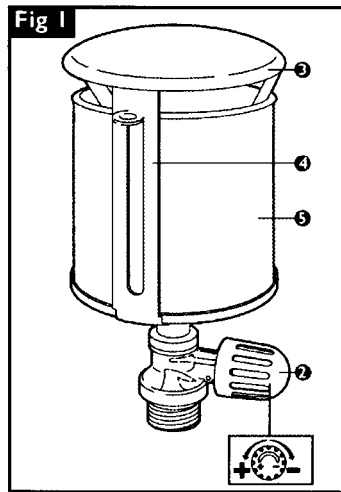

DIRECT DESIGNS LTD GARANTIT ce produit s'il est utilisé et entretenu conformément à ces instructions durant la période de garantie d'un an à compter de la date de son achat par le client. Si un défaut de fabrication survient durant la période de garantie d'un an, nous réparerons ou remplacerons le produit comme nous le jugerons nécessaire pour autant qu'il a été renvoyé à notre usine. Veuillez suivre ces instructions si un défaut se produit. Toute autre responsabilité exceptée une perte ou un endommagement causé par notre négligence est exclue de la façon la plus large permise par la loi. Cette garantie n'affecte pas vos droits statutaires.

GARTENGASLAMPE FÜR AUSSEN

Anleitung für Gebrauch, Wartung und Zusammenbau

Wichtig: Bitte lesen Sie diese Gebrauchsanleitung sorgfältig durch, um sich vor Anschluss der Gaskartusche mit dem Gerät vertraut zu machen. Heben Sie die Anleitung für spätere Konsultationen gut auf. Dieses Gerät entspricht den Vorschriften von EN 521:1998.

Gerät: Direct Designs Ltd
Gartenlicht
Kategorie: Gasdruck
Butan-Propan-Gemisch

Dieses Gerät darf nur mit einer Gewindeventilkartusche mit Butan-Propan-Gemisch 30/70 nach EN 417 verwendet werden (Kartusche mit 65 mm Durchmesser und 250 mm Höhe).

Düse Nr. 14
Nennleistung: 40 g/h 0.56 kW

Nur zum Außengebrauch - in weichen Boden oder großen Blumentopf einstecken.

1. SICHERHEITSHINWEISE

- 1.1 Vergewissern Sie sich dass die Dichtung (1) (Abb. 2) eingesetzt ist und sich in einem guten Zustand befindet, bevor Sie die Gaskartusche an das Gerät anschließen. Das Gerät darf nicht mit einer beschädigten oder verschlissenen Dichtung verwendet werden; in diesem Fall muss die Dichtung erneuert werden.
- 1.2 Das Anschließen und Auswechseln der Gaskartusche muss an einem gut belüfteten Ort erfolgen, möglichst im Freien und in ausreichendem Abstand von anderen Personen sowie von Zündquellen wie offenen Flammen, Zündflammen und elektrischen Öfen.
- 1.3 Wenn das Gerät undicht oder beschädigt ist oder nicht richtig funktioniert, darf es nicht verwendet werden.
- 1.4 Das Gerät darf nur an gut belüfteten Orten verwendet werden (mindestens 5m³/h Lüftung), um den offiziellen Belüftungsnormen für die ausreichende Zufuhr von Verbrennungsluft Rechnung zu tragen und eine gefährliche Ansammlung unverbrannter Gase zu verhindern.
- 1.5 Während des Gebrauchs muss das Gerät stets aufrecht stehen.
- 1.6 Das Gerät muss in sicherem Abstand von entzündlichen Materialien verwendet werden. Der Mindestabstand von Wänden beträgt 25 cm und von Decken 60 cm.
- 1.7 Das Gerät wird während des Betriebes an einigen Stellen heiß. Fassen Sie die heißen Teile nicht mit bloßen Händen an, sondern möglichst nur mit Handschuhen.
- 1.8 Gehen Sie mit dem Gerät vorsichtig um und lassen Sie es nicht fallen.
- 1.9 Das Gerät darf nicht unbeaufsichtigt brennen.
- 1.10 Halten Sie kleine Kinder stets vom Gerät entfernt.
- 1.11 Falls Sie (wegen Gasgeruchs) eine undichte Stelle am Gerät vermuten, bringen Sie das Gerät sofort an einem gut belüfteten Ort ohne offenes Feuer, um die undichte Stelle auffindig zu machen und zu schließen. Das Gerät darf nur im Freien auf undichte Stellen überprüft werden. Zur Überprüfung darf keine Flamme verwendet werden, sondern nur Seifenwasser.
- 1.12 Nehmen Sie am Gerät keine Veränderungen vor und verwenden Sie es nur für den vorgesehenen Zweck.

2. INFORMATIONEN ÜBER GEBRAUCH UND LAGERUNG

- 2.1 Wenn Sie das Gerät nach Gebrauch lagern wollen, warten Sie, bis es sich abgekühlt hat, schrauben Sie die Gaskartusche vom Gerät und lagern Sie das Gerät an einem kühlen, trockenen Ort in ausreichendem Abstand von Hitzequellen.
- 2.2 Bewahren Sie das Gerät und die Kartuschen für Kinder unzugänglich verschlossen auf.

3. INFORMATIONEN ZUR VORBEREITUNG UND ZUM GEBRAUCH

- 3.1 Vergewissern Sie sich, dass die Dichtung (1) eingesetzt ist und sich in einem guten Zustand befindet, bevor Sie eine Gaskartusche an das Gerät anschließen. Diese Überprüfung muss bei jedem Anschluss einer Kartusche vorgenommen werden.
- 3.2 Der Regler (2) des Geräts muss abgeschaltet sein im Uhrzeigersinn gedreht.
- 3.3 Halten Sie die Gaskartusche beim Anschluss an das Gerät aufrecht. Schrauben Sie die Kartusche vorsichtig in das Gerät ein; achten Sie darauf, dass die Kartusche gerade in das Gewinde eingedreht wird. Ziehen Sie das Gewinde nur mit der Hand an - wenn es zu fest angezogen wird, kann das Gasventil zu Schaden kommen.
- 3.4 Vergewissern Sie sich, dass das Gerät dicht an die Gaskartusche angeschlossen ist, indem Sie am Anschluss auf Gasgeruch prüfen. Wenn Sie glauben, dass der

Anschluss nicht dicht sitzt, tauchen Sie das zusammengesetzte Gerät in eine Schüssel mit Seifenwasser; wenn das Gerät undicht ist, treten an der undichten Stelle Luftblasen aus. Wenn Sie die undichte Stelle beheben können, schrauben Sie die Kartusche aus dem Gerät und bringen Sie das Gerät zu Ihrem Händler zurück.

- 3.5 Wenn das Gerät während des Gebrauchs undicht wird, schalten Sie es sofort über den Regler aus (ganz im Uhrzeigersinn drehen), bringen Sie das Gerät ins Freie und gehen Sie wie unter 3.4 beschrieben vor. Vorbereitung des Glühstrumpfs.
- 3.6 Entfernen Sie den Lampendeckel (3) von den seitlichen Halterungen (4) an der Lampe und nehmen Sie das Glas (5) aus der Innenseite der Halterungen heraus.
- 3.7 Das farbige Ende des Glühstrumpfs (6) muss an der oberen Rille (7) und das andere Ende des Glühstrumpfs an der unteren Rille (8) des Brenners (9) angebracht werden (Abb.3).
- 3.8 Setzen Sie den Glühstrumpf unter Feuer. Der Glühstrumpf brennt, als ob er verkohlen würde, und schrumpft auf eine Kugel von etwa 2.5 - 3 cm Durchmesser zusammen. Diese Kugel wird weiß und extrem brüchig; vermeiden Sie eine Berührung, da die Kugel leicht zu Schaden kommt.
- 3.9 Wenn der Glühstrumpf abgekühlt ist, bringen Sie das Glas wieder an den Halterungen an und klemmen Sie den Lampendeckel fest. Die Lampe ist nun einsatzbereit.

4. INFORMATIONEN ZUM GEBRAUCH DES GERÄTS

- 4.1 Drücken Sie das Lampengehäuse (12) an den gezeigten Stellen (Abb. 6) zusammen und schieben Sie die Lampenplattform (13) hinein. Achten Sie darauf, dass der Regler über die Öffnung A erreichbar ist. Sobald Sie loslassen, wird die Plattform vom Gehäuse festgehalten.
- 4.2 Schrauben Sie den Lampenständer (14) an der Unterseite des Lampengehäuses (12) fest.
- 4.3 Schrauben Sie die Verankerung (15) in den Lampenständer (14). Stellen Sie die Lampe gerade auf, indem Sie die Verankerung in die Erde schieben, und befolgen Sie die Gebrauchsanweisung.
- 4.4 Um die Lampe anzuzünden, halten Sie eine Flamme an den Glühstrumpf und drehen den Regler (2) langsam gegen den Uhrzeigersinn (in Richtung des "+" - Pfeils), bis der Glühstrumpf zu glühen beginnt.
- 4.5 Nach dem Anzünden darf das Gerät nicht mehr bewegt werden, da aus der Gaskartusche Flüssiggas in das Gerät dringen und Flackern (lange gelbe Flammen) verursachen kann. Wenn Sie das Gerät bewegen müssen, schalten Sie entweder das Gas über den Regler (2) ab oder warten Sie, bis sich das Gerät ausreichend aufgeheizt hat (etwa 1 Minute), um ein Flackern zu vermeiden.
- 4.6 Die Helligkeit der Lampe lässt sich über den Regler (2) einstellen. Wenn der Regler in Richtung des "+" - Pfeils (gegen den Uhrzeigersinn) gedreht wird, wird die Flamme heller. Um die Helligkeit zu verringern oder die Lampe abzuschalten, drehen Sie den Regler in Richtung des "-" Pfeils (im Uhrzeigersinn) (Abb. 1).
- 4.7 Nach Gebrauch muss der Regler stets ganz zugekehrt werden.

5. WECHSELN DER GASKARTUSCHE

- 5.1 Die Gaskartusche muss stets im Freien und in ausreichendem Abstand von anderen Personen ausgetauscht werden.
- 5.2 Vor dem Abnehmen der Gaskartusche muss die Brennerflamme erloschen sein.
- 5.3 Die Gaskartusche wird zum Abnehmen gegen den Uhrzeigersinn aus dem Gerät geschraubt.
- 5.4 Überprüfen Sie vor dem Anschluss einer Gaskartusche die Dichtung (1). Die Dichtung sollte in ihrer Vertiefung liegen und sich in einem guten Zustand befinden. Wenn die Dichtung beschädigt oder verschlissen ist, darf keine Gaskartusche an das Gerät angeschlossen werden. Im Zweifelsfall sollte die Dichtung stets ausgetauscht werden.
- 5.5 Beachten Sie beim Anschluss einer Gaskartusche die Hinweise 3.2 bis 3.5.

6. REGELMÄßIGE WARTUNG

- 6.1 Zum Austausch heben Sie die Dichtung (1) mit einem spitzen Instrument aus ihrer Vertiefung. Achten Sie darauf, dass die Oberfläche der Vertiefung nicht zu Schaden kommt.
- 6.2 Biegen Sie die neue Dichtung zu einer ovalen Form, schieben Sie ein Ende in die Vertiefung und schieben Sie die übrige Dichtung vorsichtig an ihren Platz, bis sie fest in der Vertiefung sitzt.
- 6.3 Wenn die Lampenleistung nachlässt oder sich die Lampe nicht anzünden lässt, prüfen

Sie, ob sich noch Gas in der Kartusche befindet, indem Sie sie schütteln und auf das Geräusch der Flüssigkeit achten. Falls noch Gas vorhanden ist, ist u. U. die Düse (10) verstopft.

- 6.4 Um die Düse zur Reinigung auszubauen, schrauben Sie die gesamte Oberseite der Lampe gegen den Uhrzeigersinn vom Regler ab. Anschließend kann die Düse (10) herausgenommen und gereinigt werden (Abb. 4).
- 6.5 Schrauben Sie die Düse (10) mit einem 6-mm-Schraubenschlüssel ab. Drehen Sie den Düsenfilter (11) mit einer kleinen Zange (Abb. 4) von der Düse.
- 6.6 Blasen Sie zum Reinigen durch das kleine Loch vorne an der Düse. Verwenden Sie keine stecknadeln oder ähnlichen Gegenstände, da sonst die Düse zu Schaden kommen und das Gerät unsicher werden kann.
- 6.7 Schließen Sie den Filter nach der Reinigung wieder an die Düse an und schrauben Sie die Düse wieder fest auf das Reglerteil, damit kein Gas entweichen kann. Überprüfen Sie die Dichtigkeit der Düsenverbindung, indem Sie Seifenwasser auf die Verbindung auftragen und den Regler aufdrehen. Wenn an der Düsenverbindung Blasen auftreten,

ist die Verbindung nicht dicht genug.

- 6.8 Schrauben Sie das Reglerteil wieder im Uhrzeigersinn auf das Oberenteil der Lampe und ziehen Sie es mit der Hand fest.

7. ERSATZTEILE UND ZUBEHÖR

- 7.1 Ersatzdichtungen (Teilnr. SP2451). Glühstrumpfe (Teilnr.AP2460) und Gläser (Teilnr.AP2462) sind bei Direct Designs Ltd (Tel: +44(0) 1460 432300) oder bei jedem GoGas-Händler erhältlich.
- 7.2 Wenn das Gerät zu Schaden kommt und ausgetauscht werden muss, darf es nicht mehr verwendet werden. Austauschplenden sind bei Direct Designs Ltd unter der Telefonnr: +44(0) 1460 432300 oder bei jedem GoGas-Handler erhältlich. Verwenden Sie nur Ersatzteile und Zubehör von GoGas.

8. DEFEKTE/REPARATUREN

- 8.1 Falls sich ein Defekt nicht anhand dieser Anleitung beheben lässt, senden Sie das Gerät unter Angabe Ihres Namens, Ihrer Adresse und einer kurzen Beschreibung des Defekts an Direct Designs Ltd, Manor Factory, Cricket St Thomas, Chard, Somerset TA20 4BZ, GB, Tel. +44(0) 1460 432300.

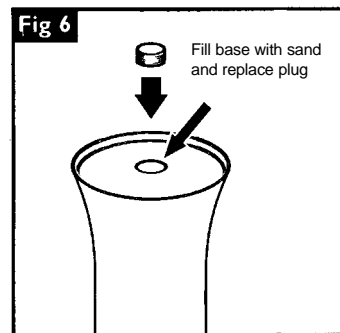
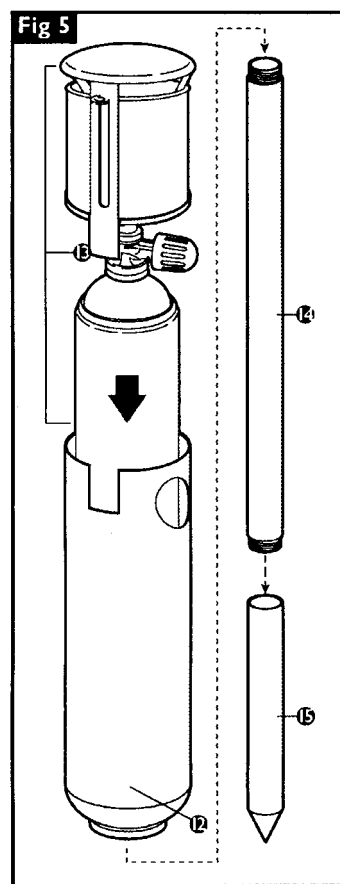
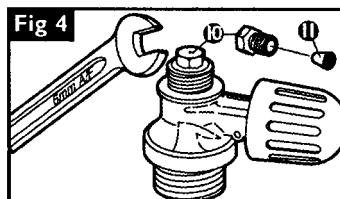
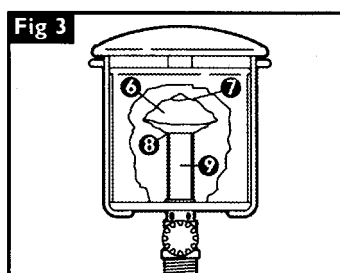
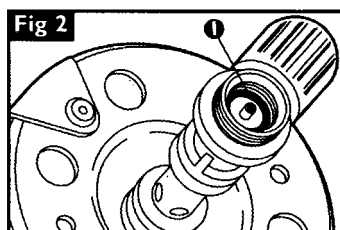
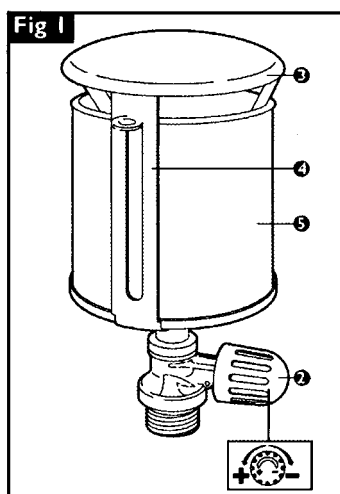

Für dieses Produkt übernimmt DIRECT DESIGNS LTD bei Beachtung dieser Gebrauchs- und Wartungshinweise eine GARANTIE von einem Jahr ab Kaufdatum. Wenn während dieser Garantiezeit ein Defekt auftritt, wird das Produkt von uns nach freiem Ermessen repariert oder ersetzt, sofern es hierfür an unser Werk zurückgesendet wird. Falls ein Defekt auftritt, beachten Sie bitte diese Hinweise. Sämtliche weitere Haftung - ausgenommen Verluste oder Schäden, die auf Grund unserer Fahrlässigkeit eintreten - ist wie gesetzlich zugelassen ausgeschlossen. Ihre gesetzlichen Rechte bleiben von dieser Garantie unberührt.

LÁMPARA DE GAS PARA JARDÓN

Instrucciones de uso, mantenimiento y montaje

Importante: Lea estas instrucciones minuciosamente para familiarizarse con el aparato antes de conectarlo a un cartucho de gas. Guarde estas instrucciones para consultas futuras. Este aparato ha sido fabricado siguiendo las normas de EN 521: 1998.

Aparato: Direct Designs Ltd
Lámpara de jardín
Categoría: Presión de vapor
Mezcla de butano/propano

Este aparato sólo debe utilizarse con mezcla 30/70 de gas butano y propano para cartucho de gas de válvula roscada que cumpla con EN 417. (Cartucho de 65 mm de diámetro y 250 mm de alto).

Injector n° 14

Valor Nominal: 40 g/h 0.56kW

Sólo para uso exterior. Clavar en suelo blando o en una maceta grande.

1. INFORMACIÓN SOBRE SEGURIDAD

- 1.1 Antes de conectar el cartucho de gas al aparato, compruebe que la junta (1) (Fig. 2) está bien colocada y en buenas condiciones. No utilice el aparato si la junta está dañada o gastada Cámbiela.
- 1.2 El cartucho de gas debe colocarse o cambiarse en lugares bien ventilados, preferiblemente en el exterior, lejos de fuentes de ignición, tales como llamas desnudas, llamas de encendido, fuegos eléctricos y lejos de otras personas.
- 1.3 No utilice el aparato si tiene fugas, está dañado o no funciona correctamente (mal funcionamiento).
- 1.4 Este aparato sólo debe utilizarse en lugares bien ventilados (requisitos mínimos de ventilación 5m³/h) cumpliendo las normas oficiales de ventilación para el suministro suficiente de aire de combustión y evitar la formación peligrosa de gases incombustos.
- 1.5 Coloque siempre el aparato en posición vertical durante su uso.
- 1.6 Maneje siempre el aparato a una distancia segura de materiales inflamables. - Distancia mínima de paredes: 25 cm. Del techo: 60 cm.
- 1.7 Durante su uso, partes del aparato se calientan. No toque las partes calientes con manos sin protección. Se recomienda utilizar guantes.
- 1.8 Maneje el aparato con cuidado. No lo deje caer.
- 1.9 Nunca deje el aparato desatendido cuando esté encendido.
- 1.10 Nunca deje el aparato al alcance de los niños.
- 1.11 Si sospecha que hay un escape en el aparato (olor a gas), sáquelo inmediatamente a un lugar bien ventilado y sin llamas donde se pueda detectar y solucionar el escape Si quiere saber si el aparato tiene escapes, compruébelo en el exterior. No intente detectar los escapes con una llama, utilice agua jabonosa.
- 1.12 No manipule el aparato. úselo sólo para la finalidad para la que ha sido fabricado.

2. INFORMACIÓN SOBRE SU USO Y ALMACENAMIENTO

- 2.1 Cuando no utilice el aparato, espere hasta que se haya enfriado, saque el cartucho del aparato y guárdelo en un lugar frío y seco lejos del calor.
- 2.2 Guardar en un lugar lejos del alcance de los niños. Cerra bajo llave el aparato y los cartuchos.

3. INFORMACIÓN SOBRE LA PREPARACIÓN Y EL USO

- 3.1 Antes de poner un cartucho de gas en el aparato, asegúrese de que la junta del aparato (1) está en su sitio y en buenas condiciones. Compruébelo cada vez que coloca un cartucho de gas.
- 3.2 Asegúrese de que el regulador del aparato (2) está cerrado (girarlo completamente en sentido horario).
- 3.3 Ponga el cartucho de gas en sentido vertical cuando lo introduzca en el aparato. Enrosque el cartucho de gas en el aparato procurando que esté recto. Enrosque bien el cartucho de gas y sólo manualmente. No apriete demasiado porque podría dañar la válvula del cartucho.
- 3.4 Compruebe que el aparato está conectado al cartucho de gas sin escapes (compruebe que no huele a gas alrededor de la conexión). Si cree que la conexión no está bien apretada, introduzca el montaje en una palangana de agua jabonosa. Si hay escapes, verá que salen burbujas del punto de escape. Si no puede solucionar el escape, desenrosque el cartucho de gas del aparato y devuélvalo a la tienda donde

lo compró.

- 3.5 Si cree que hay escapes durante el uso, cierre inmediatamente el regulador del aparato (girarlo totalmente en sentido horario), saque el aparato al exterior y siga las instrucciones 3.4.

Cómo preparar el manguito incandescente.

- 3.6 Quite la tapa de la linterna (3) del montante lateral de la linterna (4) y saque el globo (5) del interior del montante de la linterna.
- 3.7 Asegúrese de que se coloca el extremo coloreado del manguito incandescente (6) en la ranura superior (7) del quemador y el otro extremo del manguito incandescente está situado en la ranura inferior (8) del quemador (9) (fig.3).
- 3.8 Encienda el manguito incandescente. El manguito incandescente arderá lentamente y reducirá su tamaño hasta formarse un globo de aproximadamente 2.5 a 3.0 cm de diámetro. El globo del manguito incandescente se volverá blanco y muy frágil. No lo toque porque se podría estropear.
- 3.9 Cuando el manguito incandescente se haya enfriado, vuelva a colocar el globo dentro de los montantes laterales de la linterna y cierre la tapa de la linterna. Ahora ya puede utilizar la linterna.

4. INFORMACIÓN SOBRE EL FUNCIONAMIENTO DEL APARATO

- 4.1 Estreche la carcasa (12) tal como se muestra en el gráfico (fig. 6) e inserte la base de la lámpara (13), procurando que el regulador esté alineado con el orificio de acceso. A Suelte la y la carcasa se fijará bien en la base.
- 4.2 Enrosque el poste de la lámpara (14) en la base de la carcasa (12).
- 4.3 Enrosque la espiga para el suelo (15) en el poste (14). Coloque la lámpara montado introduciendo la espiga en el suelo. Siga luego las instrucciones de uso.
- 4.4 Para encender la lámpara, ecerque la llama al manguito incandescente, gire lentamente el regulador (2) en sentido antihorario (en la dirección de la flecha "+"), y encienda el manguito incandescente.
- 4.5 Después de encenderlo, no mueva el aparato porque el gas líquido podría introducirse en el aparato desde el cartucho de gas, y empezaría a llamear (llamas grandes y amarillas). Si tiene que mover el aparato, apague el gas con el regulador (2), o espere hasta que el aparato se caliente (1 minuto) para evitar que llamee.
- 4.6 Regule la intensidad de la lámpara girando el regulador (2). Para aumentar la intensidad, gire el regulador en dirección a la flecha "+" (sentido antihorario). Para reducir el brillo o apagar el aparato, gire el regulador en dirección a la flecha "-" (sentido horario) (Fig. 1).
- 4.7 Después de usar el aparato, compruebe que el regulador está totalmente cerrado.

5. CÓMO CAMBIAR EL CARTUCHO DE GAS

(Lea siempre las indicaciones del cartucho de gas)

- 5.1 Cambie siempre el cartucho de gas en el exterior y lejos de otras personas.
- 5.2 Antes de desconectar el cartucho de gas, compruebe que la llama del quemador se apaga.
- 5.3 Para desconectar el cartucho de gas del aparato, desenrosque el cartucho en sentido antihorario.
- 5.4 Antes de conectar el cartucho de gas al aparato, compruebe la junta (1). Deberá estar bien colocada en su ranura y en buen estado. No conecte el cartucho de gas al aparato si la junta está dañada o desgastada. En caso de duda, cámbiela.
- 5.5 Cuando coloque un cartucho de gas al aparato, siga las instrucciones que se dan en los puntos 3.2 a 3.5.

6. MANTENIMIENTO RUTINARIO

- 6.1 Para quitar la junta (1) de la ranura, utilice un instrumento puntiagudo para levantar la ranura procurando que no se dañe la superficie de la ranura.
- 6.2 Para colocar una junta de repuesto, apriete la junta hasta una forma ovalada; presione un extremo dentro de la ranura e introduzca el resto con cuidado hasta que se ajuste en la ranura.
- 6.3 Si la linterna pierde potencia o el gas no se enciende, compruebe que el cartucho de gas todavía está lleno (muévelo para oír el ruido del líquido). Si todavía está lleno, es posible que el inyector (10) se haya quedado total o parcialmente.
- 6.4 Para sacar el inyector y limpiarlo, desen

rosque la linterna completamente desde la conexión de control en sentido antihorario. El inyector (10) ahora ya se podrá limpiar (fig. 4).

- 6.5 Desenrosque el inyector (10) con una llave de tuercas de 6 mm. Quite el filtro del inyector (11) girándolo con ayuda de un par de pequeñas pinzas (Fig. 4).
- 6.6 Limpie el inyector soplando a través del pequeño agujero desde fuera del inyector. No utilice un punzón o cualquier otro tipo de aguja para quitar el bloqueo porque se podría dañar el orificio y el aparato no sería seguro.
- 6.7 Después de limpiarlo, vuelva a colocar el filtro en el inyector y enrosque bien el inyector en la conexión de control para que la junta esté bien cerrada y segura. Para comprobar la dureza de la junta del inyector, abra la válvula de control y ponga agua jabonosa a la unión. Si salen burbujas alrededor de la unión del inyector significa que la unión no está bien cerrada.
- 6.8 Enrosque manualmente el montaje superior de la linterna en sentido horario sin apretar demasiado.

7. PIEZAS DE RECAMBIO ACCESORIOS

- 7.1 Las juntas de recambio (n° de pieza SP 2451), los manguitos incandescentes (n° de pieza AP 2462) los puede adquirir en Direct Designs Ltd llamando al +44(0) 1460 432300 o de un representante de GoGas.
- 7.2 Si se estropea el aparato y necesita un recambio, utilice sólo los recambios de Direct Designs Ltd llamando al 0044 1 460 30600 o de un representante de GoGas. Utilice sólo piezas de recambio y accesorios de la marca GoGas.

8. FALLOS Y SOLUCIONES/CÓMO DEVOLVER EL APARATO

- 8.1 Si no puede solucionar los fallos siguiendo estas instrucciones, devuelva el aparato a Direct Designs Ltd Manor Factory, Cricket St Thomas, Chard, Somerset TA20 4BZ GB +44(0) 1460 432300 dando su nombre, dirección y una breve descripción del fallo.

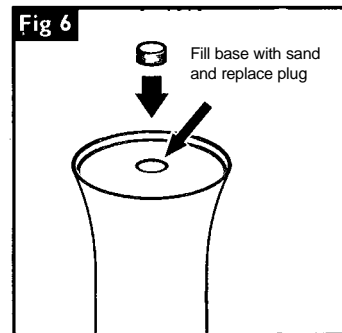
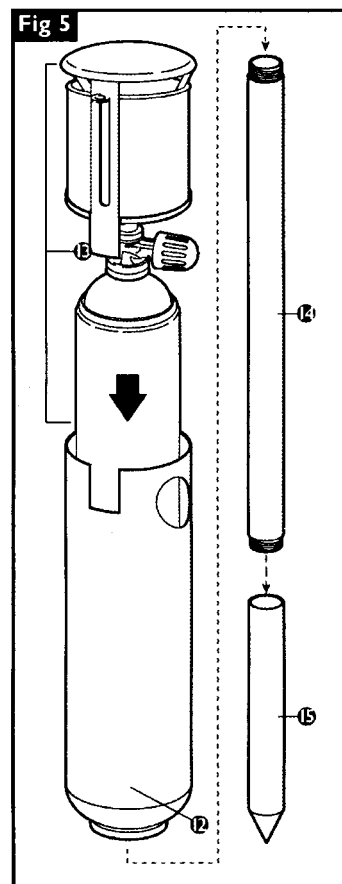
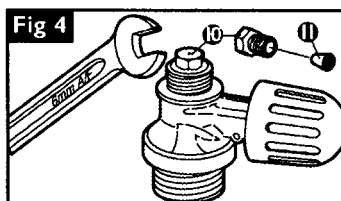
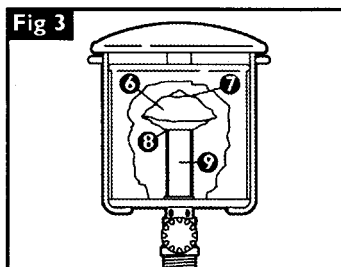
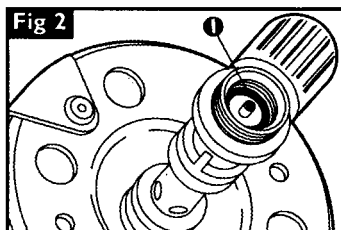
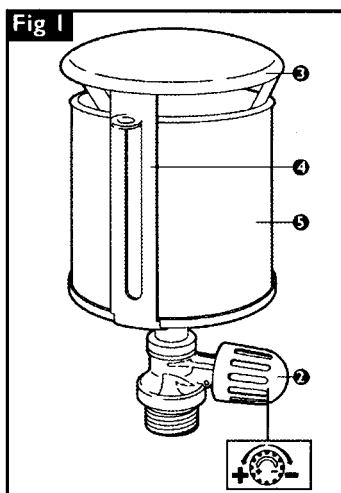

1 YEAR GUARANTEE

DIRECT DESIGNS LTD GARANTIZA este producto si se utiliza y mantiene según instrucciones, para el periodo de garantía de un año desde la fecha de compra. Si ocurriera un defecto de fabricación durante el periodo de garantía, repararemos o cambiaremos el producto según sea apropiado si se devuelve el producto a nuestra fábrica. Rogamos seguir las instrucciones en caso de que ocurra un fallo. Otras responsabilidades, excepto pérdida o daños causados por nosotros, son excluidas dentro de lo que legalmente está permitido. Esta garantía no afecta a sus derechos legales.